

DURATECH

TOP082x70-Ø20 HL70

EAN 4031582322590

Центр колеса из Полиамида, для тяжелых условий эксплуатации, прецизионный шарикоподшипник
Грузоподъемность дана для гладкой, ровной поверхности.

TENTE

BETTER MOBILITY. BETTER LIFE.



Picture may differ from original product

Техническая информация

Диаметр колеса	82 мм
Ширина протектора	70 мм
Отверстие оси Ø	20 мм
Длина втулки	70 мм
Температура	- 40 / + 80 °C
Вес	0.493 кг
Твердость протектора	твердость по Шору D 75
Тип подшипника	6204 Нет.
Допустимая динамическая нагрузка	750 кг
Допустимая статическая нагрузка	1500 кг

Dimensions

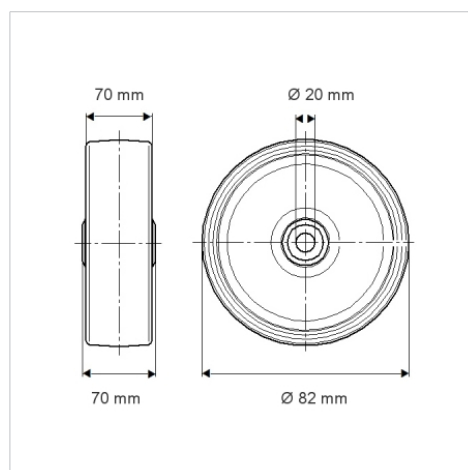

Advantages at a glance

Качество качения	● ● ● ● ●
Шум движения	● ● ● ○ ○
Трение	● ● ● ● ●
Коррозионная стойкость	● ● ● ○ ○

Structure & Mounting

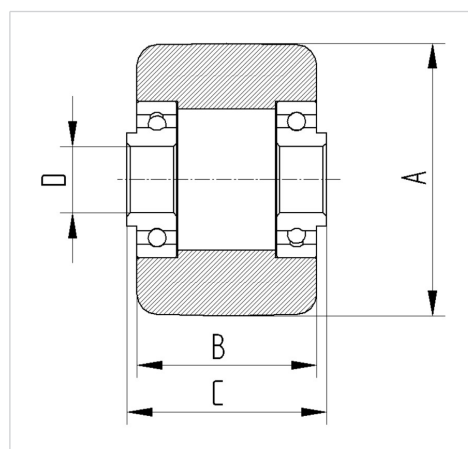

DURATECH

TOP082x70-Ø20 HL70

EAN 4031582322590



BETTER MOBILITY. BETTER LIFE.

Structure & Mounting

