

# INTEGRAL TWIN

## 2940UAP100R05-28

EAN 4031582338584

Поворотный ролик, кронштейн из прессованной стали, прецизионный шарикоподшипник в поворотном узле, корпус с синтетической крышкой, соединение на прочной заглушке. Центр колеса из Полиамида, Протектор: Полиуретан, прецизионный шарикоподшипник

Совет: сертифицированный TUV Süd продукт.

**TENTE**

BETTER MOBILITY. BETTER LIFE.



Picture may differ from original product

### Техническая информация

Диаметр колеса	100 мм
Ширина протектора	15 мм
Ширина ролика	60 мм
Болт-Ø	28 мм
Длина болта	45 мм
Смещение	31 мм
Область поворота - Ø	162 мм
Общая высота	129 мм
Температура	- 30 / + 80 °C
Стандарт	EN 12531 (load capacity)
Вес	1.093 кг
Радиус поворота	81 мм
Твердость протектора	твердость по Шору D 42
Допустимая динамическая нагрузка	125 кг
Допустимая статическая нагрузка	250 кг

### Structure & Mounting

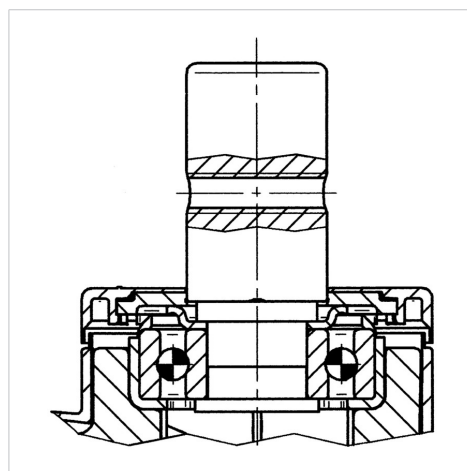

### Advantages at a glance

Качество качения	● ● ● ● ●
Шум движения	● ● ● ○ ○
Трение	● ● ● ● ○
Коррозионная стойкость	● ● ● ○ ○

# INTEGRAL TWIN

2940UAP100R05-28

EAN 4031582338584



BETTER MOBILITY. BETTER LIFE.

## Structure & Mounting

---

